

Das VARIO-Programm Überzeugend in Funktion und Design

Unser erfolgreiches VARIO-System wurde hinsichtlich Design und Funktionalität vollständig überarbeitet und optimiert. Die fließende dynamische Formgebung harmonisiert mit jeder modernen Shop-Einrichtung. Neue Materialien und technische Verbesserungen machen das VARIO-System zu einem Spitzenprodukt in puncto Handhabung und Sicherheit.

- zeitlos dynamisches Design
- praktische Einhandbedienung dank hoher Standfestigkeit
- einfacher Rollenwechsel aufgrund der abklappbaren Abreißschiene und erweiterten Achsaufnahme
- federnde Abreißschiene für konstanten Druck und gute Abtrennung
- serienmäßig mit Zahnschiene für Papier und Folie
- für Papier- und Folienrollen von 30 bis 100 cm Breite und 24 cm Durchmesser, max. 20 kg
- Tragelemente aus hochwertigen Polyamiden, mattschwarz

The VARIO-range Impressive function and design

Our successful VARIO system has been completely revised and perfected in terms of design and functionality. Its flowing, dynamic lines will fit in with any modern shop display system. New materials and technical improvements put the VARIO system at the top of the range when it comes to handling and safety.

- timeless dynamic design
- practical single-hand operation thanks to highly stable frame
- hinged tear-off bar and extended clamp makes changing rolls easy
- spring-loaded bar for constant pressure and ease of tear
- serrated tear-off bar for paper and film as standard
- for paper and film rolls measuring 30 to 100 cm in width and 24 cm in diameter, max 20 kg
- supporting components in high-quality polyamide, matt black



dynamisches Design
dynamic design
design dynamique



abklappbare Abreißschiene
hinged tear bar
rail d'arrachement rabattable



La gamme VARIO

Convaincante sur le plan de la fonctionnalité et du design

Notre prospère système a été entièrement remanié et optimisé sur le plan du design et de la fonctionnalité. Sa forme fluide et dynamique s'harmonise avec chaque aménagement de magasin moderne. Les nouveaux matériaux et les améliorations techniques font du système VARIO un produit de pointe en matière de manipulation et de sécurité.

- design dynamique intemporel
- commande pratique à une main grâce à sa haute stabilité
- changement de rouleau simple grâce au rail d'arrachement rabattable et au support d'axe étendu
- rail d'arrachement à ressort pour une pression constante et un arrachement impeccable
- rail denté de série pour papier et pellicule
- pour rouleaux de papier et de pellicule d'une largeur de 30 à 100 cm et d'un diamètre de 24 cm, maximum 20 kg
- éléments portants en polyamides de haute qualité noir mat



erweiterte Achsaufnahme
extended clam
support d'axe étendu



>VARIO



Hier sehen Sie eine Vielzahl an Kombinationsmöglichkeiten des VARIO-Programms. Ihr Händler ist Ihnen gerne bei der Zusammenstellung behilflich.
 You can see many different options of the VARIO range here. Your dealer will be happy to help you in your selection.
 Vous pouvez voir ici une grande diversité de possibilités de combinaison. Votre fournisseur se fera un plaisir de vous aider lors de la composition.



Bandabroller für eine oder mehrere Spulen mit Abschneider und Klebebandabroller
 Ribbon dispenser for one or more bobbins with cutter and adhesive tape dispenser
 Dérouleur de bobine pour un ou plus bobines avec couteau et dévidoir pour ruban adhésif



Tisch-Abroller
table dispenser
dérouleur de table

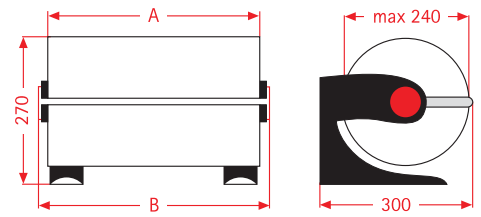

Wand-Abroller
wall dispenser
dérouleur mural

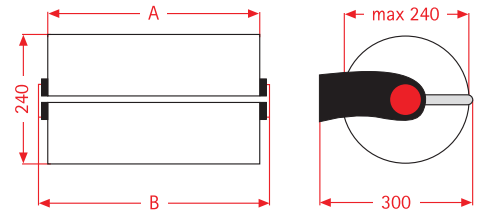

Aufsatz-Abroller
dispenser attachment
dérouleur superposable

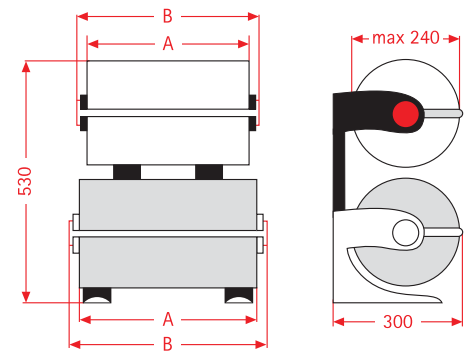

Senkrecht-Abroller
vertical dispenser
dérouleur vertical

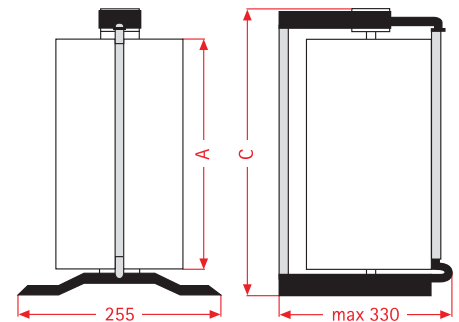

Untertisch-Abroller
undertable dispenser
dérouleur sous table

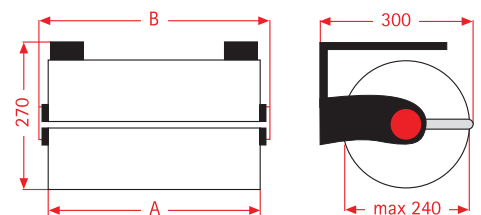

| Rollenbreite Roll-width rouleaux-largeur (A) mm | 300 | 400 | 500 | 600 | 650 | 750 | 800 | 1000 |
|---|------------|------------|------------|------------|------------|------------|------------|-------------|
| Gerätebreite Waagrecht-Abroller (B) Width horizontal dispenser Largeur dérouleur horizontal | 400 | 500 | 600 | 700 | 750 | 850 | 900 | 1100 |
| Gerätehöhe Senkrecht-Abroller (C) Height vertical dispenser Hauteur dérouleur vertical | 410 | 510 | 610 | 710 | 760 | 860 | 910 | - |

VARIO TWIN-CUT Schneiden und abreißen in einem Gerät

Der VARIO TWIN-CUT ist ein Schneidsystem für spezielle Materialien wie langfaseriges Papier, Vlies und Folien. Die Schneideinheit hat eine Abreißkante, so dass auch normale Papiersorten abgerissen werden können.

Die Schneideinheit inklusive Abreißkante ist auch separat als Bauteil erhältlich und kann bei bereits vorhandenen VARIO Abrollern aufgrund der Baugleichheit mühelos ausgetauscht werden. Dabei verringert sich jedoch die Schnittbreite um ca. 20-25 cm.

VARIO TWIN-CUT Cut and tear with a single machine

The VARIO TWIN-CUT is a system for cutting special materials such as long-fibre paper, nonwovens and film. The spring-mounted cutting unit has an integral tear-off edge allowing it to be used with standard paper types.

This cutting unit with tear-off edge is also available as a separate component, which means it can be installed in existing VARIO dispensers without any trouble thanks to their identical design. The cutting width, however, is reduced by approx. 20-25 cm.

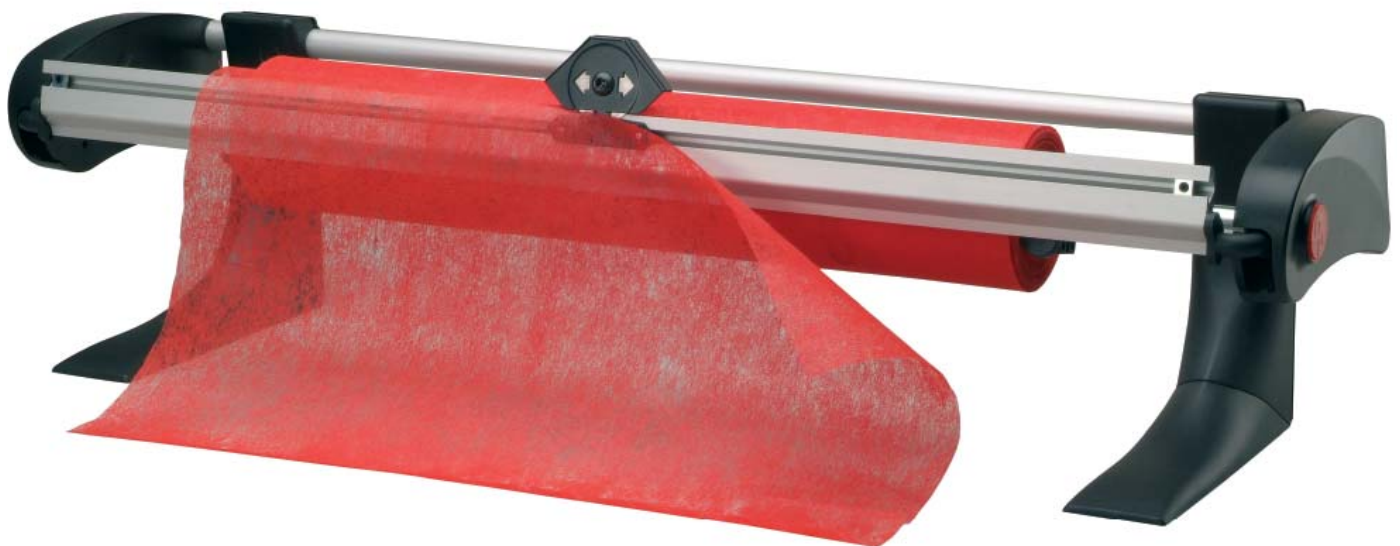

VARIO TWIN-CUT Coupe et arrachement dans un seul appareil

Le VARIO TWIN-CUT est un système de coupe pour matériaux spéciaux tels que papier à longues fibres, feutre et pellicules. Un bord d'arrachement est intégré dans le module de coupe à ressort de manière à permettre également l'arrachement des types de papier normaux.

Le module de coupe, y compris le bord d'arrachement, est également disponible comme élément séparé et peut aisément remplacer de dispositif de série sur les dévidoirs VARIO déjà existants en raison de sa similitude de construction. Toutefois, la largeur de coupe est alors réduite d'environ 20 à 25 cm.



Schneideinheit
cutting unit
module de coupe



Abreißkante
tear-off edge
bord d'arrachement

| Rollenbreite Roll-width rouleaux-largeur mm | 300 | 400 | 500 | 600 | 800 | 1000 |
|---|-----|-----|-----|-----|------|------|
| Gerätebreite Waagrecht-Abroller Width horizontal dispenser Largeur dérouleur horizontal | 600 | 700 | 850 | 900 | 1100 | 1350 |

VARIO-CUT

Folien mühelos und sauber schneiden statt reißen

VARIO-CUT - das Schneidgerät für Folien und andere Materialien, die sich schlecht oder nicht reißen lassen. Rollenbreiten bis zu 100 cm und Rollendurchmesser bis 21 cm, Klemmkonen für Hülsendurchmesser von 20 bis 80 mm zur Fixierung der Rolle.

VARIO-CUT

Découper les pellicules sans peine et proprement au lieu de les arracher

VARIO-CUT - appareil à couper les feuilles plastiques et d'autres matériaux se déchirant mal. Pour rouleaux jusqu'à 100 cm de largeur et jusqu'à 21 cm de diamètre.

VARIO-CUT

Cut film effortlessly and cleanly instead of tearing it

VARIO-CUT - the cutter of films and other materials, which are difficult to tear off, for roll widths up to 100 cm and roll diameter up to 21 cm, clamping cones for diameter from 20 to 80 mm.

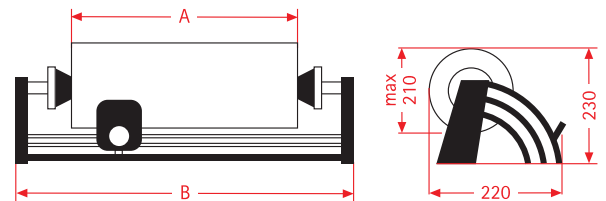

| Rollenbreite Roll-width rouleaux-largeur (A) mm | 300 | 500 | 800 | 1000 |
|--|-----|-----|------|------|
| Gerätebreite (B) Width dispenser Largeur dérouleur | 520 | 720 | 1020 | 1220 |

MULTI-VARIO Vielseitig und Platzsparend

Den MULTI-VARIO können Sie sich mit Wand-Abrollern aus dem VARIO-Programm selbst zusammenstellen.



MULTI-VARIO Versatile and space-saving

The MULTI-VARIO can be assembled by yourself from the wall-mounted dispensers in the VARIO range.

MULTI-VARIO Polyvalent et compact

Vous pouvez composer vous-même votre système MULTI-VARIO au moyen de dévidoirs muraux de la gamme VARIO.



- Ständer für max. 9 Papier- bzw. Folienrollen mit je max. 110 mm Ø
- fahrbar, 4 Lenkrollen, davon 2 mit Feststeller

- stand for max. 9 paper or foil roll of 110 mm Ø
- mobile, 4 casters, two of them lockable

- support pour max. 9 rouleaux de papier ou de feuille de 110 mm Ø
- mobile, 4 roues de guidage, avec 2 freins de blocage

- Ständer für max. 5 Papier- bzw. Foli-enabroller und 4 bis 8 Bandabroller
- fahrbar, 4 Lenkrollen, davon 2 mit Feststeller

- stand for max. 5 paper or foil dispensers and 4 or 8 ribbon dispensers
- mobile, 4 casters, two of them lockable

- support pour max. 5 dérouleurs de papier ou de feuille et 4 ou 8 dérouleurs de bolduc
- mobile, 4 roues de guidage, avec 2 freins de blocage

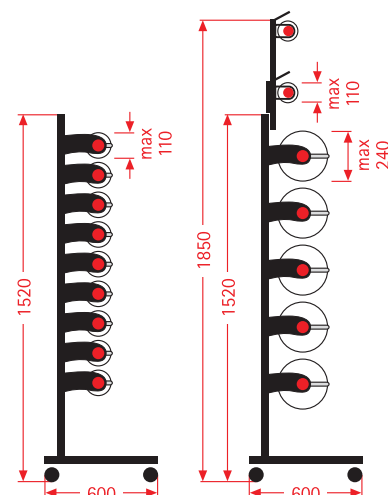

VARIO-PACK - Verpacken im Shop

VARIO-PACK - Wrapping in the shop

VARIO-PACK - Dérouleurs pour boutiques

- mobile Packstation mit stabiler Arbeitsplatte (400 x 800 mm), ausgestattet mit 2 Papier- oder Folienabrollern und 2 Bandabrollern
- fahrbar, 4 Lenkrollen, davon 2 mit Feststeller

- mobile packing station with a stable worktop (400 x 800 mm), featuring two dispensers for paper or film rolls and 4 ribbon dispensers
- mobile, 4 casters, two of them lockable

- Station d'emballage mobile avec plan de travail stable (400 x 800 mm) équipée de 2 dérouleurs pour rouleaux de papier ou de pellicule et de 4 dérouleurs pour rubans
- mobile, 4 roues de guidage, avec 2 freins de blocage

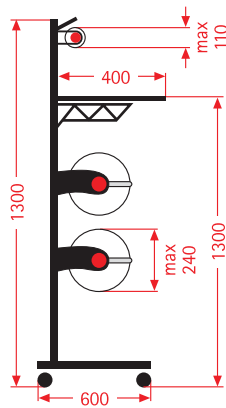

Wir bieten Ihnen auch kundenindividuelle Lösungen auf Basis eines modularen Systems, das sich beliebig mit Abrollern für Geschenkpapier, Folien und Bänder ausrüsten lässt. Darüber hinaus können Arbeitsplatten, Schubladen und Utensilienhalter (für Scheren, Klebeband, Schleifen, etc) ergänzt werden. Die Rückseite lässt sich als Werbefläche oder als Warenträger nutzen.

We also offer custom solutions based on a modular system that can be furnished with dispensers for giftwrap, film and ribbon as required. Worktops, drawers and utensil holders (for scissors, adhesive tape, bows, etc.) can also be added. The rear can be used for advertising purposes or product presentation.

Nous proposons également des solutions individuelles spécifiques au client sur la base d'un système modulaire qui peut être équipé à souhait de dévidoirs pour papier cadeau, pellicules et rubans. En outre, vous pouvez compléter le système au moyen de plans de travail, de tiroirs et de supports pour ustensiles (ciseaux, ruban adhésif, rubans, etc.). La face arrière peut être décorée comme surface publicitaire ou comme support pour marchandises.